



## Запорные вентили с мягким седлом, не требующие обслуживания

с фланцами

**PN 6, DN 15-20  
PN 16, DN 10-200**

### Области применения

- Нагревательные системы до 120 °C по DIN 4751.
- Не подходит для жидкостей, содержащих минеральные масла, паров или жидкостей, способных к воздействию на материал EPDM и стальное литье.

### Эксплуатационные данные

- Диапазон рабочих температур: от -10 до +120 °C
- Диапазон рабочих давлений: до Др = 6 или 16 бар

### Материалы

- Корпус: Стальное литье с чешуйчатым графитом EN-GJL-250 (ранее: GG-25)
- Более подробное описание см. в таблице материалов

### Исполнение

- Проходного типа с горизонтальным седлом
- Компактная крышка корпуса
- Не требующий обслуживания шток с профильным соединением, уплотненный EPDM
- Вращающийся шток
- Выступающее колесо ручного привода
- Коническая головка с конусным уплотнением и EPDM-покрытием для мягкого главного и обратного седла
- Свободное от асбеста, CFC PCB
- Внешнее исполнение: синий цвет согласно RAL 5002

Арматура маркирована в соответствии с DIN EN 19 (ISO 5209).

### Стандартные варианты

- Вариант узла (позиционный индикатор, фиксирующее устройство и стопор подъема)
- Колпак с графитовым уплотнением (против несанкционированного доступа к вентилю)

### Указания

- Для температур выше 120 °C и в паросиловых установках низкого давления по DIN 4750 рекомендуются не требующие обслуживания запорные вентили BOA®-H согласно описанию серии выпуска 7150.1.
- Для систем водоснабжения, контуров теплоносителей и для перекачивания жидкостей, содержащих минеральные масла, рекомендуются вентили BOA-Compac® с электростатическим пластиковым покрытием (ЕКВ), согласно описанию серии выпуска 7112.11.
- Гидравлические характеристики 7111.4.
- Руководство по эксплуатации: 0570.8
- Утверждено Германским Федеральным Бюро Гражданской Защиты для установки с защитным укрытием.  
Ударопрочность RK 0,63/6,3 коэффициент запаса А.
- Испытание типосерии в соответствии с Правилами "Germanisher Lloyd".

### При всех запросах /заказах следует указывать следующие данные:

Запорные вентили

1. BOA®-W технический паспорт 7111.1
2. PN 6 или 16
3. DN 10-200 (DN 10 только с PN 16)
4. Стандартные варианты

**Рабочее давление**

Условное давление FN	Условный диаметр DN	Давление в корпусе бар 1)	Герметичность уплотнения испытание с водой бар 2)	Рабочее давление бар
6	15-200	9	6	6
16	10-200	24	16	16

1) DIN 3230-BQ (ISO 5208)

2) DIN 3230-BN/ норма утечек 1 (ISO 5208/ норма A)

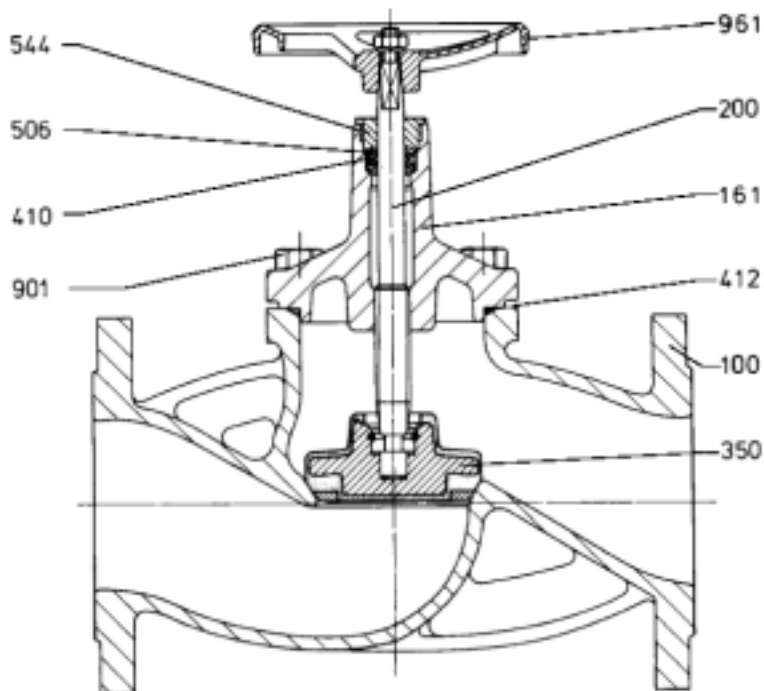

№ детали	Наименование	Материал
100	Корпус	EN-GJL-250 (ранее: GG-25)
161	Крышка корпуса	EN-GJL-250 (ранее: GG-25)
200	Шток	Нержавеющая сталь X 20 Cr 13 (1.4021)
350	Конусная головка	Стальное литье GG-25 / эластомер EPDM
410	Профилированная прокладка	Эластомер EPDM
412	Уплотнительное кольцо круглого сечения	Эластомер EPDM
506	Контрольное кольцо	Термопластик Noryl GF 30
544	Резьбовая втулка	Термопластик Noryl GF 30
901	Винт с 6-гранной головкой	5.6
961	Колесо ручного привода	EN DC 04 (ранее: ST 1404)

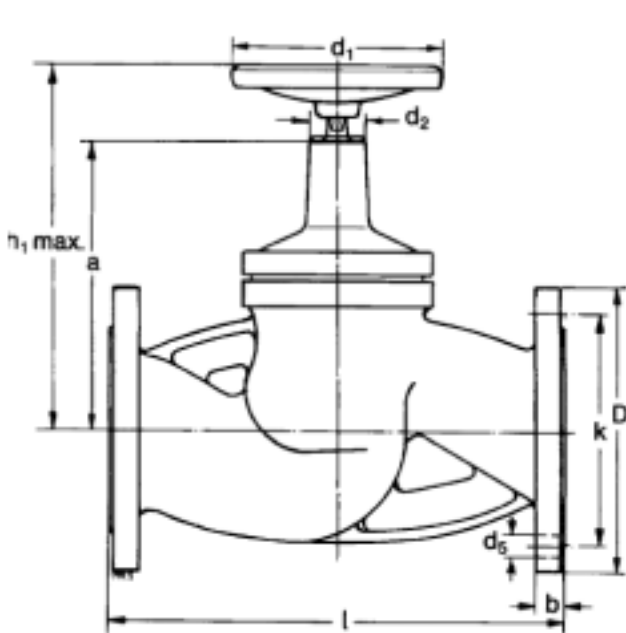

Размеры а и d2 равны изоляционному расстоянию

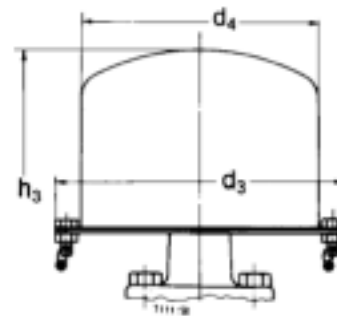

Включая колпак с графитовым уплотнением

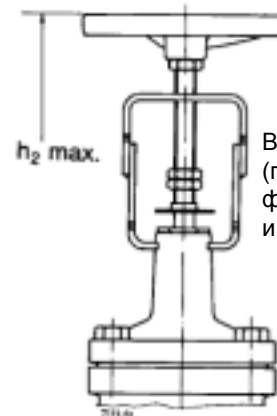

Включая различные узлы (позиционный индикатор, фиксирующее устройство и стопор хода)

PN	Размеры в мм														Вес прибл.	
	DN	l	h <sub>1</sub>	h <sub>2</sub>	h <sub>3</sub>	d <sub>1</sub>	d <sub>2</sub>	d <sub>3</sub>	d <sub>4</sub>	a	D	k	nxd <sub>5</sub>	b	кг	кг <sup>1)</sup>
6	15	130	155	215	200	100	38	166	130	90	80	55	4x11,5	12	2.5	3.2
	20	150	160	220	205	100	38	166	130	95	90	65	4x11.5	15	3.0	3.7
	25	160	165	245	205	100	38	166	130	95	100	75	4x11.5	15	4.0	4.8
	32	180	180	260	220	100	38	166	130	95	120	90	4x14	16	5.0	5.6
	40	200	195	270	230	125	38	166	130	120	130	100	4x14	16	7.5	8.0
	50	230	205	280	240	125	38	166	130	130	140	110	4x14	16	8.5	8.9
	65	290	240	320	265	125	38	166	130	155	160	130	4x14	16	12.0	13.6
	80	310	305	390	340	160	43	206	170	185	190	150	4x18	18	18.0	19.8
	100	350	340	435	365	160	43	206	170	210	210	170	4x18	18	25.0	26.3
	125	400	380	510	435	160	43	206	170	235	240	200	8x18	20	32.5	34.5
150	480	435	595	480	200	50	256	220	275	265	225	8x18	20	54.0	58.5	
200	600	545	745	550	250	56	390	340	345	320	280	8x18	22	92.0	95.0	
16	10	130	155	215	200	100	38	166	130	90	90	60	4x14	14	2.9	3.3
	15	130	155	215	200	100	38	166	130	90	95	65	4x14	14	3.0	3.7
	20	150	160	220	205	100	38	166	130	95	105	75	4x14	16	3.5	4.3
	25	160	165	245	205	100	38	166	130	95	115	85	4x14	16	5.0	5.5
	32	180	180	260	220	100	38	166	130	110	140	100	4x18	18	6.0	6.9
	40	200	195	270	230	125	38	166	130	120	150	110	4x18	18	8.5	9.3
	50	230	205	280	240	125	38	166	130	130	165	125	4x18	20	10.5	11.3
	65	290	240	320	265	125	38	166	130	155	185	145	4x18	20	15.0	16.4
	80	310	305	390	340	160	43	206	170	185	200	160	8x18	22	20.0	22.1
	100	350	340	435	365	160	43	206	170	210	220	180	8x18	24	27.5	29.7
125	400	395	520	455	200	50	256	220	250	250	210	8x18	26	37.5	40.5	
150	480	465	600	490	315	56	390	340	290	285	240	8x22	26	63.0	70.0	
200	600	545	745	650	315	56	390	340	345	340	295	12x22	30	99.0	105.0	

1) Включая колпак / с различными узлами

### Установка

Проходные запорные вентили BOA®-W устанавливаются в трубопроводе таким образом, чтобы поток протекающей среды совпадал с направлением стрелки на корпусе вентиля.

Противоположное направление разрешается, но для моделей с DN200 для перепада давлений только до 12 бар. Если разность давлений превышает это значение, требуется применение запорных вентилей BOA®-H с разгрузочной головкой (см. описание серии, выпуск 7150.1).

### Присоединительные размеры - стандарты

Установочная длина: EN 558-1/1  
(ранее: DIN 3202/F 1)  
ISO 5752/1  
Фланцы: DIN 2501  
Выступ фаски: Тип C DIN 2526

Выступающее колесо ручного привода.  
Позиция "Открыто - Закрыто" видны  
издалека

Не требующий обслуживания шток,  
уплотненный профилированным  
EPDM-кольцом, надежная  
эксплуатация за счет нескольких  
уплотняющих фланцев, даже в  
случае резких скачков  
температуры.

Резьбовая втулка и контрирующие  
кольца с эффектом самоочистки

Компактная крышка корпуса за счет  
штока с внутренней резьбы. Для  
полной изоляции в соответствии с  
нагревательной системой.  
Небольшие термические потери.

Шток с полированным стержнем

Крышка сальникового  
уплотнения с EPDM-  
уплотнительными  
кольцами круглого сечения

Обратное седло с  
упором против  
перегрузки

Полость седла в корпусе не  
обработано.  
Антикоррозионная защита  
благодаря литому кожуху.

Корпус требуемой  
гидравлической  
конструкции

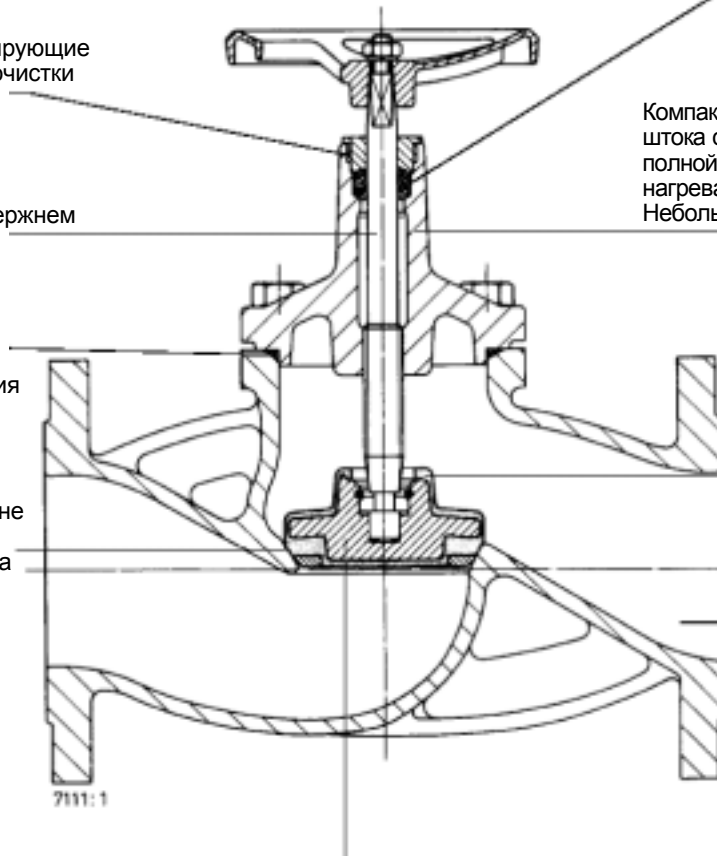

Конусная головка с мягким седлом с EPDM-покрытием;  
большое радиальное рабочее уплотняющее радиальное  
сечение, обеспечивающее малый износ и  
нечувствительность к загрязнению, защита от перегрузок

Сохраняются права на технические изменения

01.04.02

8135.1/8